

Anwendung

Volumetrische / gravimetrische Dosierung von Feststoffen.

Granulat Mikrogranulat Mahlgut Pulver Fasern

SCHOLZ FLEX50

Einschneckendosiergerät mit flexiblem Trog.

- serienmäßig mit separatem Paddelantrieb
- flexibel anpassbare Paddelflächen (Hub, Abstand, Größe)
- PU-Trog mit stabilem Rahmen für leichtes Handling
- Made in Germany

Dosierleistung der SCHOLZ FLEX-Serie

kg/h (bei 0,5kg/l)	0,1	1	5	10	50	100	500	1.000	5.000	10.000	25.000
FLEX50											
FLEX80											
FLEX130											

Schnecken: \varnothing 13mm bis \varnothing 40mm in Ausführung Vollblatt / Spiral / mit Kern / doppelte Wendel / gekerbt / Spezial
 Rohre: \varnothing 13mm bis \varnothing 50mm horizontal / vertikal / Verschlusssteller
 Trogvolumen: 10 Liter Standard / FDA / Säure / High-Temp / ATEX
 Zusatztrichter: 15 bis 70 Liter rund / eckig, erweiterbar
 Deckel: manuelle Befüllung / automatische Befüllung / Klappdeckel / Plexiglas / für Abscheidebehälter
 Optionen: Rührwerk / ATEX / Laufüberwachung / Auslaufkompensation
 Werkstoff: Edelstahl 1.4301, Trog Polyurethan-Mischung
 Eigengewicht: ca. 40kg (ohne Zusatztrichter)
 Abmessungen: 400x400x320mm (TxBxH)
 Getriebemotor: A i=7,5 Δ 230V 1,2A 180W 50Hz / Y400V 0,7A 180W 50Hz
 B i=25 Δ 230V 1,2A 180W 50Hz
 C i=100 Δ 230V 1,2A 180W 50Hz
 D i=300 Δ 230V 1,2A 180W 50Hz
 Paddelantrieb: i=58 Δ 230V 0,71A 90W 50Hz / Y400V 0,41A 90W 50Hz

Differential-Dosierwaage VARIO

In Kombination mit einer SCHOLZ BASIC-Plattformwaage verfügen Sie über eine gravimetrische Dosierwaage.

Waage: BASIC400
 Kapazität: 75 / 150 / 300kg
 Plattform: 400 x 400mm
 Waage: 490 x 400 x 150mm (TxBxH)
 Werkstoff: Aluminium / Edelstahl
 Ausführung: steckbar
 Eigengewicht: 16kg

Das SCHOLZ-CON-TRUST Regelsystem ermöglicht Einzel- und Mehrkomponentenregelung.

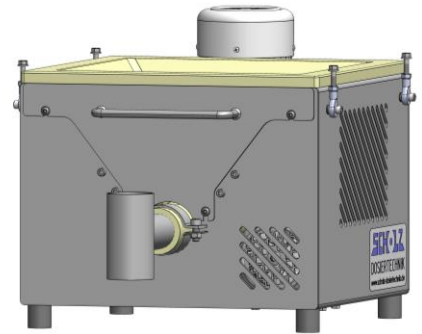

FLEX50 mit vertikalem Rohr

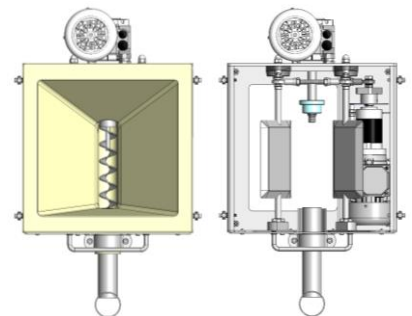

Draufsicht mit / ohne PU-Trog



FLEX50 mit 35-Liter-Trichter und vertikalem Rohr auf Plattformwaage BASIC400

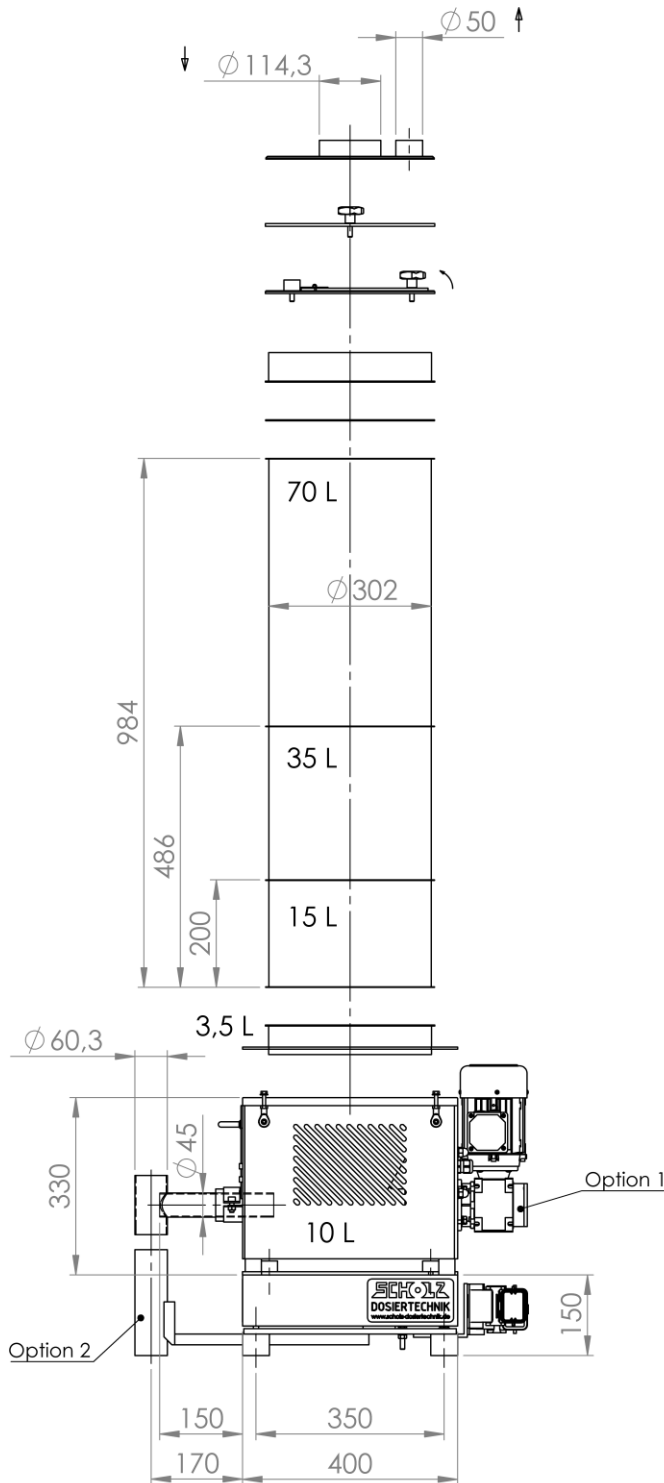

AUTO LID

ALR-3 1,0 kg

MANUAL LID

MLR-3 1,0 kg

FLAP LID

FLR-3 1,5 kg

SAFETY GRID

GAR-3 0,9 kg
SGR-3 0,3 kg

BASIC HOPPER

RH-70-310 14,0 kg
RH-35-35 7,0 kg
RH-15-32 3,0 kg

BASIC FLANGE

BF-300 3,8 kg

FEEDER

FLEX50 40,0 kg
Option 1
FLEX50-RC 0,5 kg
RUN CONTROL

SCALE

BASIC400 16,0 kg
Option 2
BASIC400-OC 1,6 kg
OUTLET COMPENSATION

Differential-Dosierwaage VARIO
Loss-in-Weight-Feeder VARIO